

# Die Bushes EDM (clamping)

Hi Y'Y'fb W\_rhUtrck Y'fh'Y'Ya Ybh'Ya 'a cW^ Wfa L

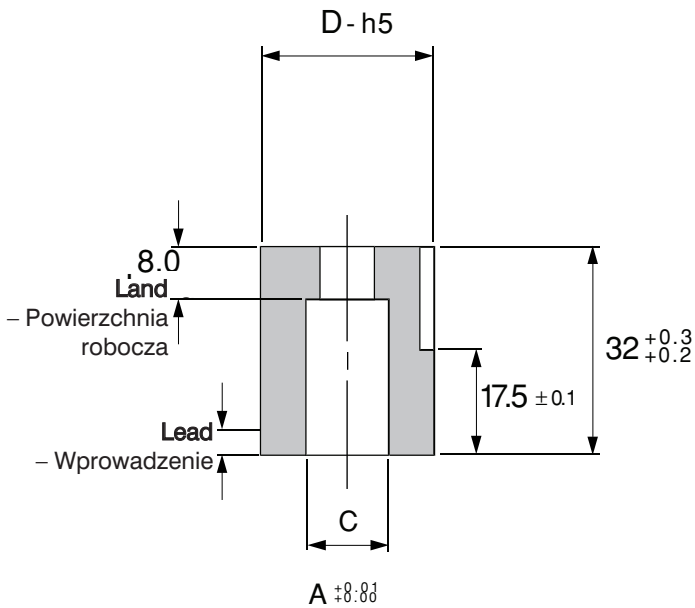

Symbol	$\varnothing D$	$\varnothing C$	E
SMD*16	16	8	11.5
SMD*20	20	10	13.5
SMD*25	25	17	16
SMD*32	32	22	19.5
SMD*40	40	26	23.5
SMD*50	50	38	28.5

Example Order – Przykładowe zamówienie  
6 off SMDR20 4.0 x 6.0  
6 off FMDP

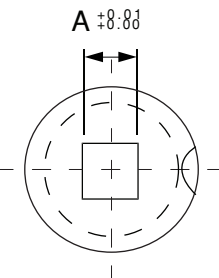

TYPICAL ASSY AFTER REGRIND – Typowe zamocowanie po przeszlifowaniu

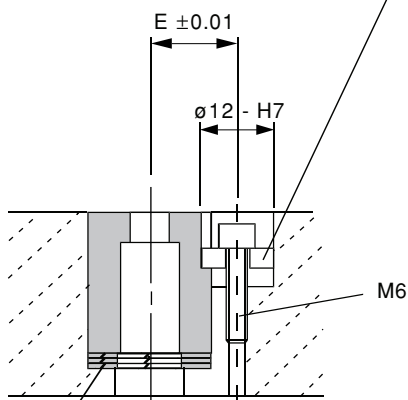

Shims (not supplied)  
– Podkładki ustalające (nie są częścią zestawu)

\*Clamp – FMDP  
Podkładka dociskająca

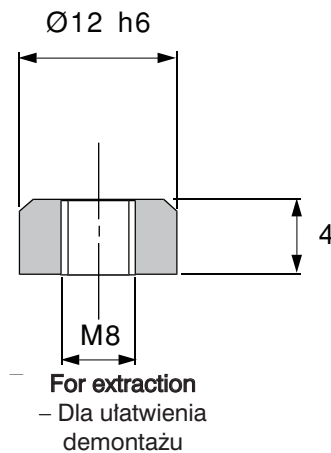

Die Clamp must be ordered if required  
Podkładkę dociskającą należy zamówić osobno Alternative

Example Order – Przykładowe zamówienie

FMDP x Qty – FMDP x ilość

Cap Head Screw not supplied

– Śruba z łbem walcowym – osobne zamówienie

Alternative shapes available, see main catalogue pages  
– Inne kształty na życzenie, patrz strony...

