

# Die Bushes Round (clamping)

Tuleje tnące okrągłe (z elementem mocującym)

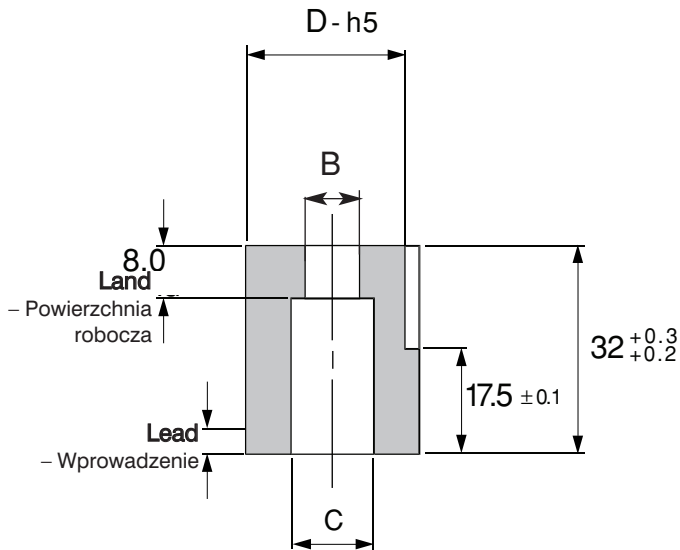

Symbol	Ø D	Ø C	E	B
SMDP16	16	8	11.5	3 - 7
SMDP20	20	10	13.5	7 - 9
SMDP25	25	17	16	9 - 16
SMDP32	32	22	19.5	16 - 21
SMDP40	40	26	23.5	21 - 25
SMDP50	50	38	28.5	25 - 37

For extraction – Dla ułatwienia

6 off SMDP20 x 5.4

6 off FMDP

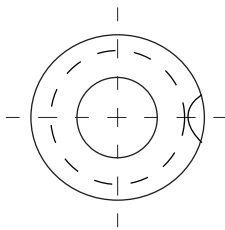

## TYPICAL ASSY AFTER REGRIND

– Typowe zamocowanie po przeszlifowaniu

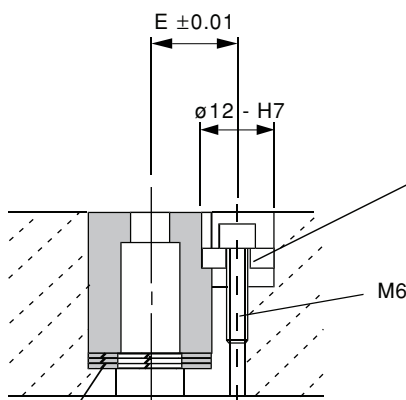

**Shims (not supplied)**  
– Podkładki ustalające (nie są częścią zestawu)

**\*Clamp – FMDP**  
Podkładka dociskająca

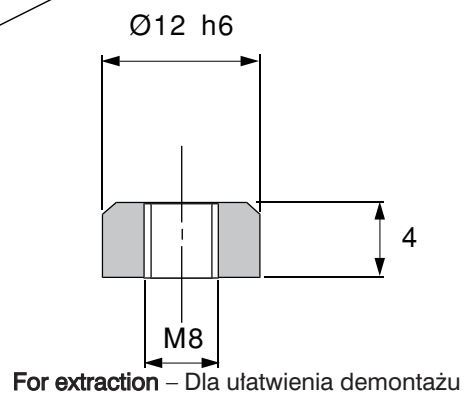

For extraction – Dla ułatwienia demontażu

**Die Clamp must be ordered if required**

Podkładkę dociskającą należy zamówić osobno Alternative

**Example Order** – Przykładowe zamówienie

**FMDP x Qty** – FMDP x ilość

**Cap Head Screw not supplied**

– Śruba z łbem walcowym – osobne zamówienie

**Alternative shapes available, see main catalogue pages**

– Inne kształty na życzenie, patrz strony...