

Standard Body Flat Locations for Punches, Dies & Strippers

Standard Body Flat Locations for Punches, Dies & Strippers

Punches – Stemple

Code BF1mm

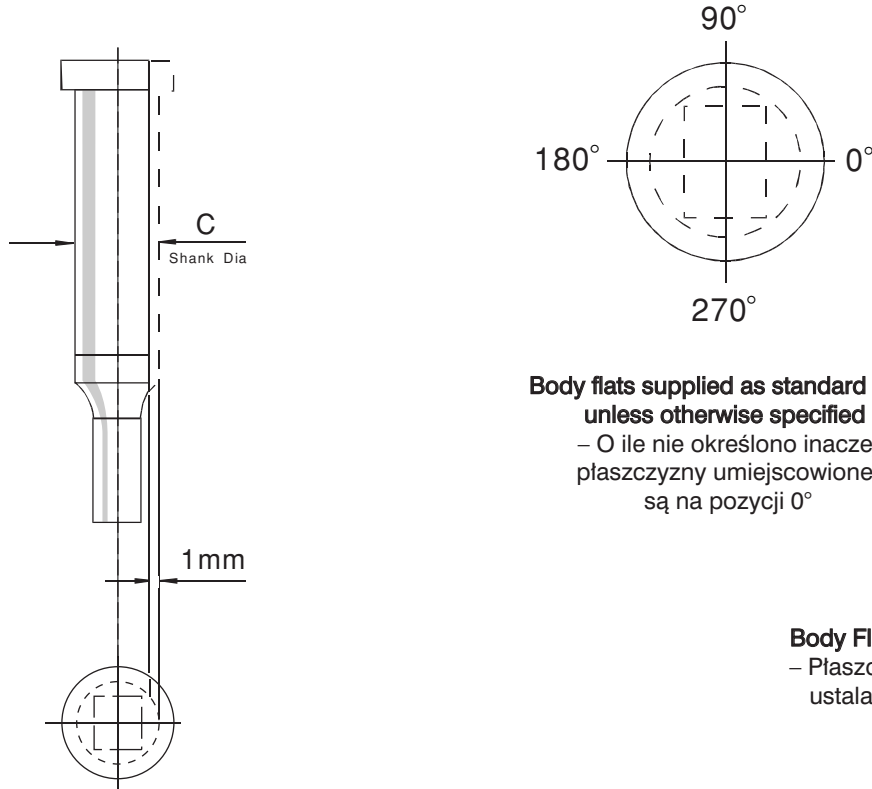

Body flats supplied as standard at 0° unless otherwise specified
 – O ile nie określono inaczej płaszczyzny umiejscowione są na pozycji 0°

Body Flat = D- 1mm
 – Płaszczyzna ustalająca = D- 1mm

Dies & Stripper Bushes – Tuleje tnące i zdzierające

Code BF1mm

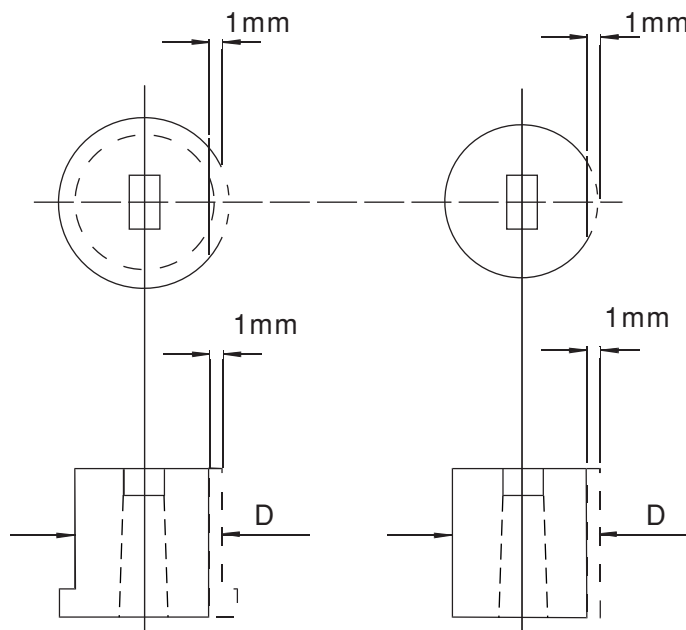

Example Order
 – Przykładowe zamówienie
MR10D 4 x 8 x 90 BF1

Alternative – Opcje
BF1 = 1mm (standard)
 – BF = 1mm (standard)
BF* = Specify
 – BF* = Proszę określić

Body Flat = D- 1mm
 – Płaszczyzna ustalająca = D- 1mm

Example Order
 – Przykładowe zamówienie
MDW20 8 x 4 x 25 BF1