

Znakowanie w formie  
Marking in mold  
Grawerowanie wklęsłe  
Engraving

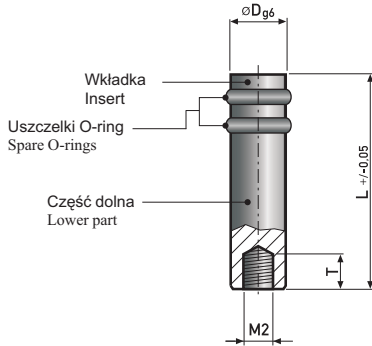

Rodzaj grawerowanych znaków – patrz tabela  
Types of engravings – see table



**Charakterystyka / Information**

- Czoło wkładki obrotowej nie przesuwają się wzdłuż osi obrotu
- Obrotowa wkładka z grawerowanymi znakami (ustawianie za pomocą zwykłego wkrętaka)
- Gwint metryczny do zamocowania w formie
- Uszczelki z Vitonu® odporne na temperaturę do 200°C
- Znaki lustrzane, wklęsłe
- Dodatkowe wyposażenie str. 22 i 23
- Rotating insert with no movement along the axle
- Rotating insert with arrow slot (use screwdriver for setting)
- Metric thread to mount in a mold
- Viton® O-rings resistant to temperatures up to 200°C
- Engraved mirror images
- Additional equipment, pages 22, 23

**Tabela z wymiarami w mm /Dimensions Table (mm)**

|   |    |    |
|---|----|----|
| D | 3  | 4  |
| L | 14 | 17 |
| M | 2  | 2  |
| T | 2  | 2  |

Materiał: 1.2767, hartowany (54±2 HRC) i szlifowany  
Material: 1.2767, hardened (54+/- 2 HRC) and ground

**Montaż wkładki i ustawienie:**

Część dolną zamontować od tyłu formy  
Wkładkę włożyć i pod lekkim naciskiem obracać ją w prawo do oporu.  
Zrobić ok. 3 obrotów w lewo – wkładka unosi się. Następnie lekko naciskając obracać wkładkę w prawo do momentu, aż wkładka wskoczy na swoje miejsce.  
Ustawić wkładkę w odpowiedniej pozycji.



**Mounting and setting of insert:**

Put the lower part in the back side of mold.  
Put the insert inside by turning it clockwise using light pressure until it is pressed home.  
Make 3 turns left – insert moves up. Next, by pushing the insert lightly, turn it right until it drops into place.  
Set the insert to desired position

**Wymiana:**

Wkładkę obracać w kierunku zgodnym z ruchem wskazówek zegara aż do oporu.  
Wkładkę obrócić w lewo – wkładka się unosi.  
Wkładkę wyjąć, włożyć nową i pod lekkim naciskiem obracać ją w prawo.



**Replacing:**

Turn the insert clockwise until it is pressed home.  
Turn the insert left – insert moves up.  
Take the insert out put the new one in by turning it right and using light pressure.

**Objaśnienia do symbolu katalogowego i przykład zamawiania:  
Catalog number explanation and example order:**

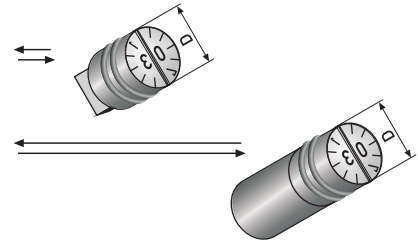
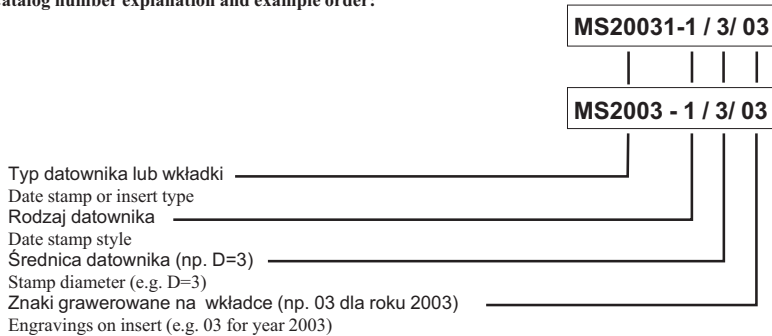

| Typ<br>Type | Rodzaj<br>Style | Wskazanie datownika/znakownika<br>Date stamp/marketing insert indication | Numer katalogowy<br>Catalog Number                         |  |
|-------------|-----------------|--|--|--|
|             | 1               | Miesiące + Rok<br>Month + Year   | MS2003-1/3/...(rok/year)<br>MS2003-1/4/...(rok/year)       | MS20031-1/3/...(rok/year)<br>MS20031-1/4/...(rok/year)       |
|             | 2               | Miesiące<br>Months   | MS2003-2/3<br>MS2003-2/4                                   | MS20031-2/3<br>MS20031-2/4                                   |
|             | 3               | 4 lat (rok początkowy-start+3)<br>4 years (initial year-start + 3)       | MS2003-3/3/...(start/start)<br>MS2003-3/4/...(start/start) | MS20031-3/3/...(start/start)<br>MS20031-3/4/...(start/start) |
|             | 4               | Litery: A-F<br>Letters: A-F  | MS2003-4/3<br>MS2003-4/4                                   | MS20031-4/3<br>MS20031-4/4                                   |
|             |                 | Elektroda do znakowania w formie<br>Marking electrode for molds          | MS20032  |  |