

Charakterystyka / Information

- Zastosowane w formach o dużych gabarytach i na tworzywa piankowe
- Obrotowa wkładka ze strzałką mocowanie w formie za pomocą śruby z łbem stożkowym
- Znaki lustrzane, wypukłe
- Dodatkowe wyposażenie str. 22 i 23
- For large mods and foam plastics
- Rotating insert with arrow slot
- Use socket head cap screw to mount in mold
- Indent- mark mirror images
- Additional equipment, pages 22, 23



Tabela z wymiarami w mm / Dimensions Table (mm)

D	15	20	30	40
d	10	13	19	25
M	3	3	4	5
Ma	4	4	5	6
H	0.5	1	1	1

Materiał: Mosiądz MS58 lub stal 1.2767, hartowany (54±2 HRC)
Material: Brass Ms58 or steel 1.2767, hardened (54±/- 2 HRC)

Montaż wkładki:

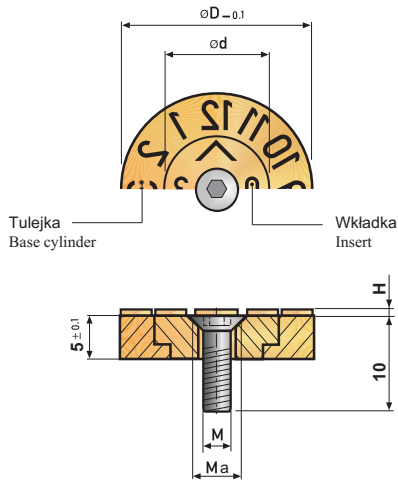
Tulejkę i wkładkę włożyć i ustawić w odpowiedniej pozycji a następnie unieruchomić za pomocą śruby.

Mounting of an insert:

Put base cylinder and insert inside in desired position and fix it by using a screw.



Ustawianie:

Poluzować śrubę, ustawić wkładkę w odpowiedniej pozycji, przykręcić śrubę.

Setting:

Loosen a screw, set insert into desired position and turn screw to fix it.



Wymiana:

Wykręcić śrubę, wkładkę wyjąć za pomocą uchwyty z gwintem Ma

Replacing:

Unscrew, using handle with Ma thread take insert out.



**Objaśnienia do symbolu katalogowego i przykład zamawiania:
Catalog number explanation and example order:**

